

A Solução Perfeita para Drenagem Pluvial Residencial



O melhor do Plástico.

Caixa de **Drenagem**



Cipla Indústria de Materiais de Construção S/A.
Rua São Paulo, 1600 - Bucarein - Joinville - SC
CEP: 89202-200 Fone: (47) 3026.9205
Fax: (47) 3026.9190 E-mail: vendas@cipla.com.br
www.cipla.com.br

Confira as vantagens



FÁCIL LIMPEZA: A parte interna é lisa, possibilitando menos esforço para a limpeza

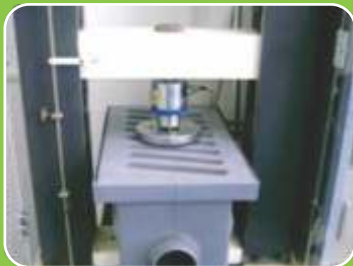

RESISTENTE: Testada com os mais rigorosos métodos de resistência, a Caixa de Drenagem Cipla suporta mais de 300 kg



MAIOR SEGURANÇA: Tampa reforçada com 3,5 cm de espessura que permite a fixação e o encaixe perfeito na base de sustentação.

MAIOR PRATICIDADE:
Maior espaço interno, com 27 litros de capacidade, é a maior do mercado.

Função: A Caixa de Drenagem Cipla completa o sistema de drenagem pluvial residencial. Através dela é possível fazer a limpeza de folhas e outros objetos que entram na tubulação através das calhas de chuva.

Aplicação: Utilizada em redes enterradas de drenagem até DN 100mm em obras residenciais e outras.

Altura: 310mm
Largura: 340mm
Comprimento: 530mm

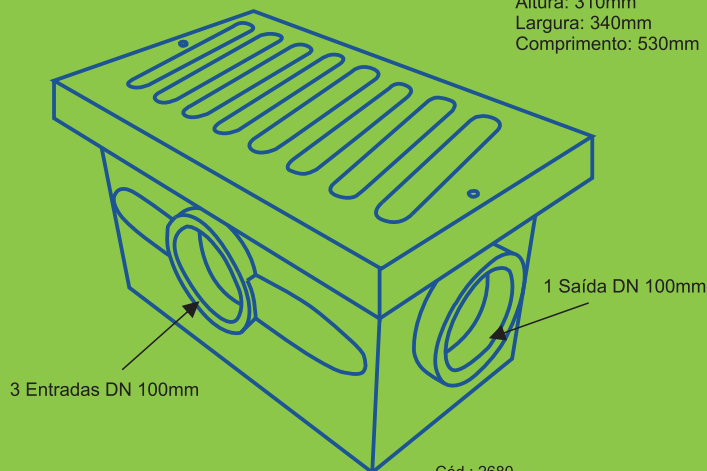

Atenção: A Caixa de Drenagem Cipla deve ser assentada sempre sobre uma camada de areia bem compactada no fundo e nas laterais para apoio firme do corpo e resistência da tampa.

MELHOR INTEGRAÇÃO COM O AMBIENTE:
Linhas suaves com acabamento discreto.
Produzida em formato retangular, facilitando a instalação e manuseio do produto

