

Conector Triplo Engate Rápido Flow

Função: Permite a união de mais de uma mangueira com engate rápido.

Aplicações: Acoplado em mangueiras.



1. INFORMAÇÕES TÉCNICAS

Composição	PP, borracha nitrílica.
Cor disponível	Verde

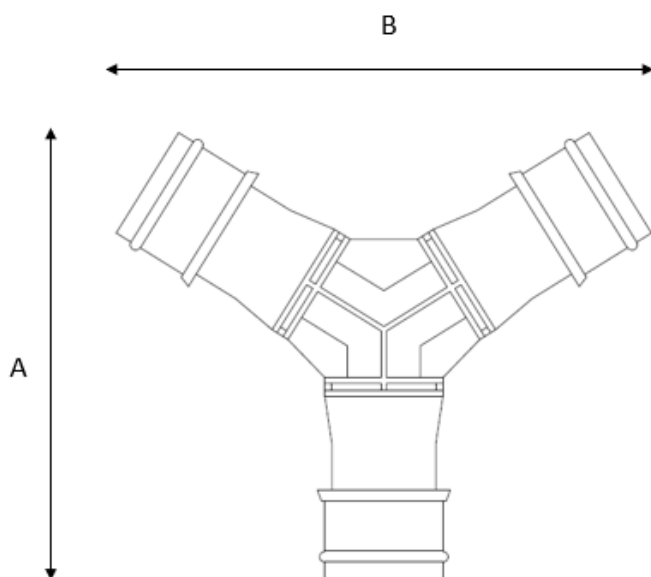

DIMENSÕES	
CÓD.	3999
A	70 mm
B	70 mm

2. CARACTERÍSTICAS DO PRODUTO

O Conector Triplo para Engate Rápido da Cipla permite a conexão de mais de uma mangueira com engate rápido. Desenvolvido com matéria-prima de alta qualidade, garantindo eficiência e confiabilidade no produto. Conta com um sistema de conexão prática por meio de engate rápido, oferecendo mais agilidade e facilidade para a manutenção do jardim.

3. IMPORTANTE

- ✓ Permite a união de mais de uma mangueira com engate rápido;
- ✓ Aplicar na ponta das mangueiras;
- ✓ Fazer o uso de forma correta, garantindo longa vida útil ao produto.

4. TRANSPORTE, MANUSEIO E ESTOCAGEM

Em operações de carga e descarga, deve-se evitar atritos nas embalagens, choques e batidas; A estocagem deve ser realizada em local seco, de fácil acesso e isento de ação direta ou de exposição contínua de luz solar

Instruções de Uso:

1. Instale os engates rápidos Cipla na extremidade das mangueiras (Não acompanha o Engate Rápido).
2. Pressione a conexão do conector triplo contra o engate até ouvir um "click".

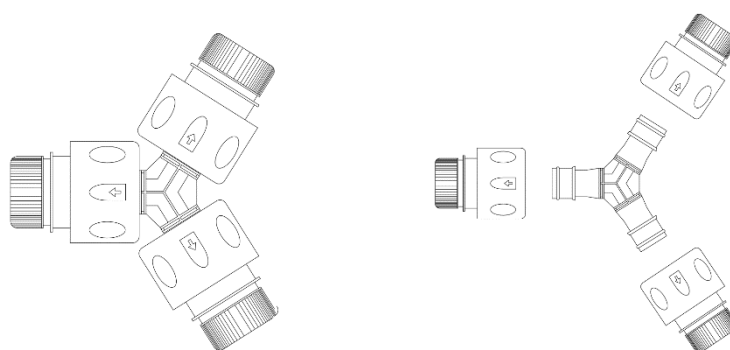

Nota:

- ✓ A Cipla assegura a garantia deste produto, conforme previsto no CDC (código de defesa do consumidor), estendida para 12 meses, contra falhas de funcionamento e fabricação desde que instalado de forma adequada;
- ✓ Aplica-se a cobertura desta garantia às condições normais de uso, excetuando-se as quebras, defeitos, deformações e falhas de desempenho provenientes da má utilização ou manutenção inadequada do produto;
- ✓ A Garantia está condicionada à apresentação da NF de aquisição.

ITEM	EMB.	CÓD. BARRAS	PESO LÍQ.	PESO BRUTO	CUBAGEM
3999	01	7896050339992	0,006 kg	0,010 kg	0,00037 m ³